

# TRANSPORTADOR CON CADENA – REDLER

El Redler GSI es un transportador por arrastre de cadena, indicado para unidades de recepción y procesamiento de cereales, para uso comercial o en hacienda, con robustez superior y adecuado para un régimen de trabajo mayor.

“

*Limpio, seguro  
y eficaz*

”



Cuidamos  
del Planeta

Utilizados para el transporte horizontal de cereales a granel, fueron diseñados para manejar capacidades de hasta 300 t/h (producto con peso específico de 0,75 t/m<sup>3</sup>).

De construcción metálica, los Transportadores con Cadena se construyen a partir de placas de acero galvanizado. Su sistema está equipado con cadenas de alta resistencia.

## BENEFICIOS

- ▶ Sistema eficaz, con mayor seguridad y comodidad en el manejo
- ▶ Bajo consumo de energía
- ▶ Mayor flexibilidad en la instalación (modularizada)
- ▶ Fácil mantenimiento (engranajes bipartitos)
- ▶ Adecuado a la norma reguladora NR12
- ▶ El cuerpo cerrado evita la emisión de partículas, la contaminación del producto y del medio ambiente.
- ▶ El sistema de manejo de descarga intermedia elimina la contaminación del producto en la descarga final

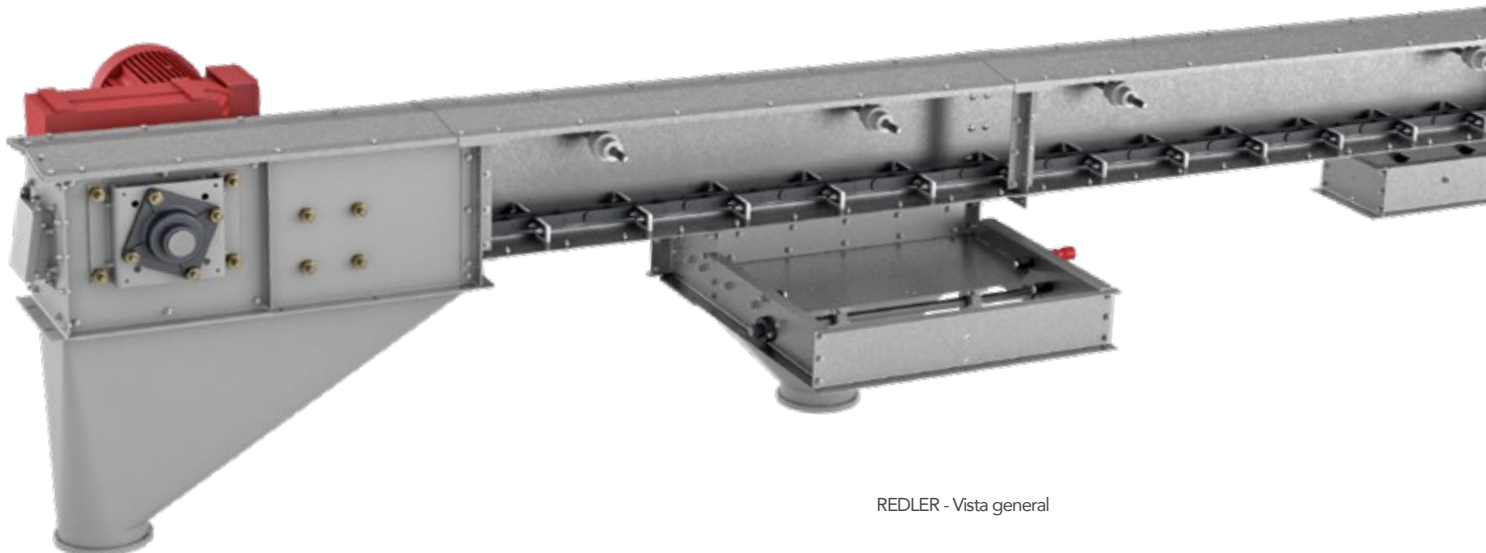

REDLER - Vista general

## INFORMACIONES TÉCNICAS

### TABLA GENERAL DEL REDLER

MODELO	CAP.		L. MAX	VEL	ROT.	RUEDA DENTADA	CADENA		ALT. PROD.	ANCHURA CANAL	ALT. CAJA
	t/h	m <sup>3</sup>	m	m/s	RPM	Nº Dientes	Paso (mm)	Peso (kg/m)	mm	mm	mm
	250450	60	80	50	0,71	44	15	125	6,52	190	250
80		107	50	0,71	44	15	125	6,52	200	250	450
120		160	50	0,71	44	15	125	6,52	290	250	450
315545	150	200	50	0,72	35	15	160	9,1	270	315	545
	200	267	50	0,72	35	15	160	11,1	343	315	545
TCR300	240	320	70	0,72	35	12	101,6	13,5	245	508	508
	300	400	60	0,72	35	12	101,6	13,5	305	508	508

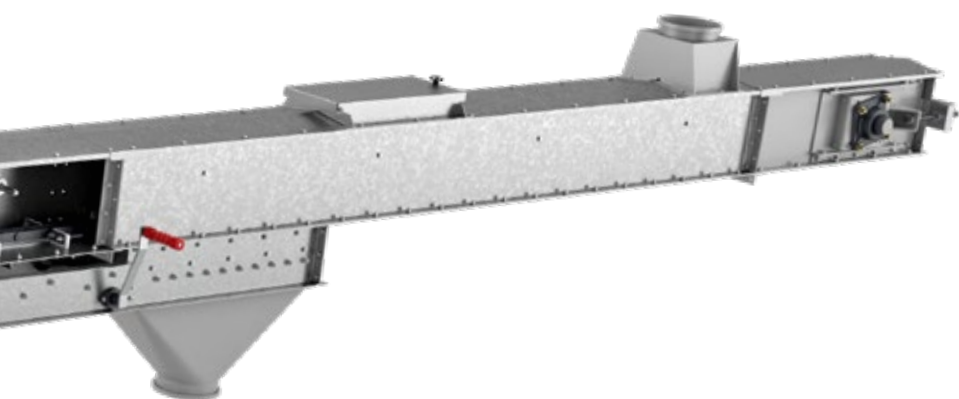

Sistema Autolimpiante